

激光投影机

用户手册

D45WT

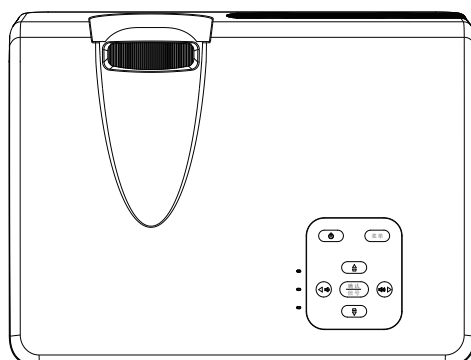

感谢您购买本产品。

使用本产品前，请仔细阅读本说明书，并妥善保管以备查询。

安全说明

在使用激光投影机（以下简称投影机）前，请阅读所有这些指导说明，并妥善保管以备日后参考。

- 1. 阅读指导说明**
在使用设备前，应阅读所有安全和使用指导说明。
- 2. 注意和警告**
应遵循使用指导说明中的所有注意和警告。
- 3. 清洁**
在清洁之前，从墙壁电源插座上拔掉投影机机电源线插头。使用湿布擦拭投影机外壳。请勿使用液体或烟雾清洁剂。
- 4. 附件**
切勿将投影机置于不稳的推车、架子或桌子上。产品可能掉落，导致其严重损坏。将（投影机、附件和选配件）的塑料包装材料放在儿童够不到的地方，否则包装袋可能导致窒息死亡。对于婴幼儿更要特别注意。
- 5. 通风**
此投影机配有进气和排气通风孔。
请勿堵塞这些开口或者在开口附近放置任何物品，否则内部可能积聚热量，并导致画面质量下降或投影机损坏。
- 6. 电源**
确认本机的工作电压与您当地电源的电压相同。
- 7. 维修**
请勿尝试自行维修此投影机。委托专业技术人员进行维修。
- 8. 更换部件**
当需要更换部件时，务必使用制造商指定的更换部件。未经授权的更换可能导致火灾、触电或其他危险。
- 9. 水汽凝结**
将投影机从寒冷的地点移到温暖的地点后，切勿立即使用。当投影机经历此温度变化时，湿气可能在镜头和内部关键部件上凝结。为防止损坏投影机，当温度发生急剧或突然变化时，应等待至少 2 小时，然后再使用。

交流电源线注意事项

交流电源线必须满足您使用此投影机时所在国家（地区）的相关要求。请参照下图确认您使用的交流电源线插头类型，并确保使用正确的交流电源线。如果随附的交流电源线不适合您使用的交流电源插座，请咨询经销商。此投影机配备接地型交流电源线插头。请确保插头能够插入电源插座。请勿毁坏此接地型插头的安全功能。为防止因电压波动而导致信号干扰，我们强烈建议您也为视频源设备配备接地型交流电源线插头。

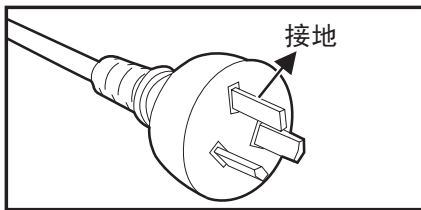

澳大利亚和中国大陆

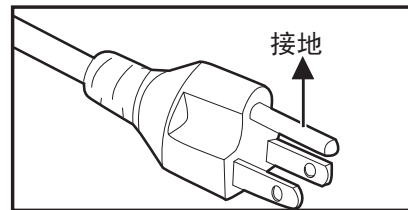

美国和加拿大

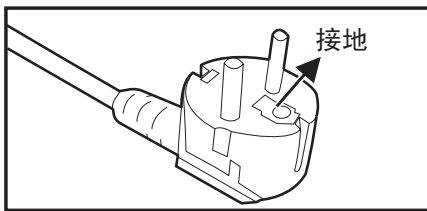

欧洲大陆

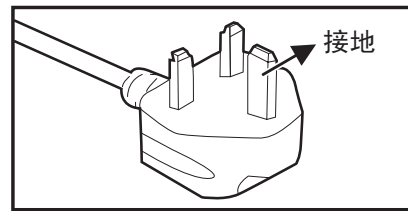

英国

免责声明

版权所有 • 不得翻印

本产品所有软、硬件所有权均属本公司所有，未经本公司许可，不得随意仿制、拷贝、摘抄或转译。

本用户手册没有任何形式的担保、立场表达或其它暗示。

如果有任何因本用户手册或其提到产品的所有信息而引起直接或间接的数据损失、利益损失或事业终止，本公司及其所属员工恕不为其承担任何责任。

本用户手册所提到的产品规格及信息仅供参考，内容会随产品变化而变化，请用户以实际产品为主，恕不另行通知。

本用户手册的所有部分包括硬件及软件，若有任何错误，本公司没有义务为其承担任何责任。

本用户手册中所谈论到的产品名称仅做识别用途，而这些名称可能是属于第三方公司的注册商标或第三方公司拥有版权。

我公司尽自己最大努力为用户提供准确的文件信息，但由于产品一直在更新中，遂保留不通知而改动的权利。

目录

简介	1
投影机特点	1
物品清单	2
产品概览	3
安装	5
连接投影机	5
打开 / 关闭投影机电源	6
调整投影机高度	7
调整投影机聚焦	7
调整投影图像尺寸	8
控制面板	9
控制面板和遥控器	9
安装电池	11
遥控器操作	12
投影机安全设置	13
在待机模式下使用投影机	14
菜单操作	15
如何操作	15
显示	16
图像	17
电源管理	18
基本	19
高级	20
系统	22
信息	22
维护	23
清洁镜头	23
清洁投影机外壳	23
规格	24
外形尺寸	24
吊顶安装	25
附录	26
故障排除	26
启动问题	26
图像问题	26
遥控器问题	26
RS-232命令和配置	27
产品中有毒有害物质或元素的名称及含量列表	31

简介

投影机特点

此投影机集成了高性能的光学引擎投影技术和用户友好的设计，可靠性高，使用简便。

此投影机具有下列特点：

- 色彩模式提供专为不同投影机目的设计的不同选项。
- 与 NTSC、PAL、SECAM 和 HDTV 兼容
- D-Sub 15 针端子可连接模拟视频
- 配备 HDMI 连接，支持 HDCP
- 数字梯形失真校正可校正失真变形的图像
- RS-232 接口支持串行控制
- 支持 3D 功能
- 可选快速关机功能
- 色彩管理可根据您的喜好对色彩进行调整
- 可切换到正常和经济模式以降低功耗
- 省电模式开启后功耗不到**0.5W**
- “LAN 设置”可通过远程电脑对投影机状态进行管理
- 单键自动调整，可显示最佳图像质量（仅适用于模拟信号）
- 为数据/视频显示提供可调节的色彩管理控制

注释

- 本手册中的信息如有变更，恕不另行通知。
- 未经明确书面同意，禁止复制、转让或复印本文档的任何部分或全部。

调整投影图像尺寸

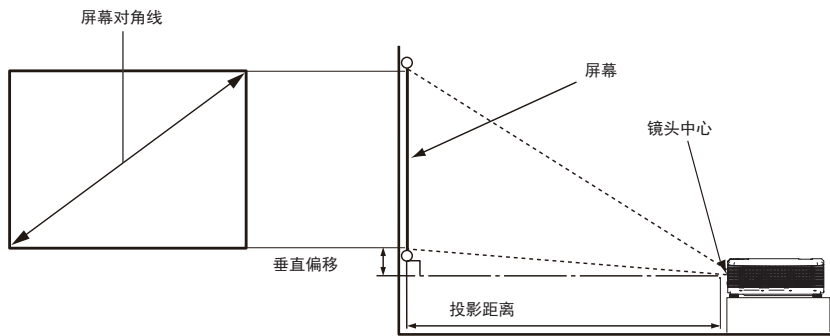

XGA 机型

屏幕尺寸 [英寸(米)]	4:3 屏幕上显示 4:3 的图像			16:9 屏幕上显示 4:3 的图像		
	投影距离 [米 (英寸)]	图像高度 [厘米(英寸)]	垂直偏移 [厘米(英寸)]	投影距离 [米 (英寸)]	图像高度 [厘米(英寸)]	垂直偏移 [厘米(英寸)]
60 (1.5)	0.6 (24)	91 (36)	8.2 (3.2)	0.6 (24)	69 (27)	19.6 (7.7)
70 (1.8)	0.7 (28)	107 (42)	9.5 (3.8)	0.7 (28)	80 (31.5)	22.9 (9.0)
80 (2.0)	0.8 (31)	122 (48)	10.9 (4.3)	0.8 (31)	91 (36)	26.2 (10.3)
90 (2.3)	0.9 (35)	137 (54)	12.3 (4.8)	0.9 (35)	103 (40.5)	29.4 (11.6)
100 (2.5)	1.0 (39)	152 (60)	13.6 (5.4)	1.0 (39)	114 (45)	32.7 (12.9)
120 (3.0)	1.2 (47)	183 (72)	16.4 (6.4)	1.2 (47)	137 (54)	39.2 (15.4)
150 (3.8)	1.5 (59)	229 (90)	20.5 (8.1)	1.5 (59)	171 (67.5)	49.0 (19.3)
200 (5.1)	2.0 (79)	305 (120)	27.3 (10.7)	2.0 (79)	229 (90)	65.4 (25.7)
250 (6.4)	2.5 (98)	381 (150)	34.1 (13.4)	2.5 (98)	286 (112.5)	81.7 (32.2)
300 (7.6)	3.0 (118)	457 (180)	40.9 (16.1)	3.0 (118)	343 (135)	98.1 (38.6)

WXGA 机型

(a) 屏幕尺寸 [英寸(米)]	16:10 屏幕上显示 16:10 的图像			16:9 屏幕上显示 16:10 的图像		
	(b) 投影距离 [米 (英寸)]	(c) 图像高度 [厘米(英寸)]	(d) 垂直偏移 [厘米(英寸)]	(b) 投影距离 [米 (英寸)]	(c) 图像高度 [厘米(英寸)]	(d) 垂直偏移 [厘米(英寸)]
60 (1.5)	0.67 (26)	81 (31.8)	5.3 (2.1)	0.6 (24)	73 (28.6)	9.4 (3.7)
70 (1.8)	0.79 (31)	94 (37.1)	6.2 (2.4)	0.7 (28)	85 (33.4)	10.9 (4.3)
80 (2.0)	0.91 (36)	108 (42.4)	7.1 (2.8)	0.8 (31)	97 (38.2)	12.5 (4.9)
90 (2.3)	1.03 (40)	121 (47.7)	8.0 (3.1)	0.9 (35)	109 (42.9)	14.1 (5.5)
100 (2.5)	1.14 (45)	135 (53)	8.9 (3.5)	1.0 (39)	121 (47.7)	15.6 (6.2)
120 (3.0)	1.38 (54)	162 (63.6)	10.7 (4.2)	1.2 (47)	145 (57.2)	18.8 (7.4)
150 (3.8)	1.73 (68)	202 (79.5)	13.3 (5.2)	1.5 (59)	182 (71.5)	23.4 (9.2)
200 (5.1)	2.32 (91)	269 (106)	17.8 (7.0)	2.0 (79)	242 (95.4)	31.3 (12.3)
250 (6.4)	2.91 (115)	337 (132.5)	22.2 (8.7)	2.5 (98)	303 (119.3)	39.1 (15.4)
300 (7.6)	3.50 (138)	404 (159)	26.7 (10.5)	3.0 (118)	363 (143.1)	46.9 (18.5)

• 上表仅供用户参考

☞ 注释

- 将投影机置于水平位置；其他位置可能导致热量积聚而损坏投影机。
- 在投影机侧面之间留出 30cm 或以上的空间。
- 请勿在烟雾环境中使用投影机。烟雾残余物可能积聚在关键部件上，进而导致投影机损坏或性能降低。
- 关于吊装等特殊安装方式，请咨询经销商。
- 这些数字，是在投影机参数在默认出厂设置时的尺寸数字；例如，若梯形校正参数变动，屏幕尺寸和投射距离等会相对变动。

控制面板

控制面板和遥控器

控制面板

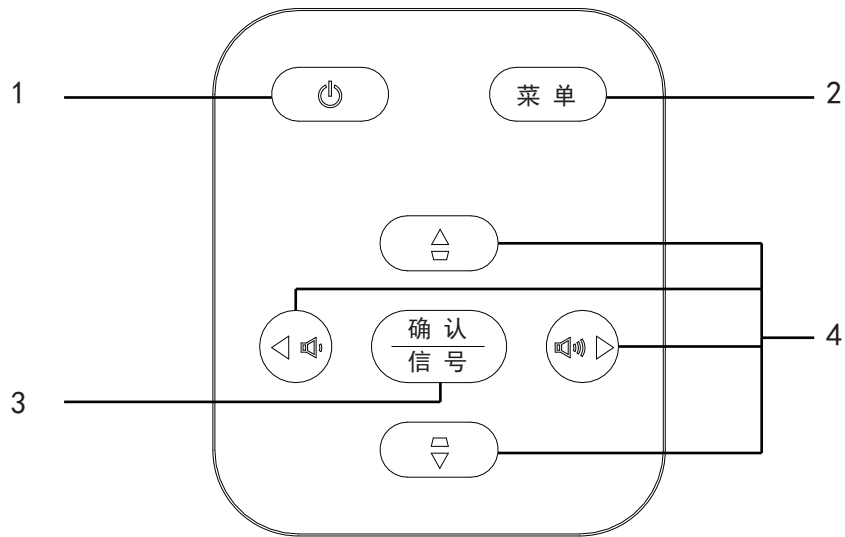

1. 电源
打开或关闭投影机电源
2. 菜单
显示或退出屏幕显示菜单。
3. 确认
4. $\triangle/\nabla/\leftarrow/\rightarrow$ 垂直梯形失真校正
手动校正因投影角度而产生的扭曲图像。
 $\blacktriangle/\blacktriangledown/\blacktriangleleft/\blacktriangleright$ 四向选择键
选择所需的菜单项和进行调整。
 $\text{Speaker icon} \text{ Speaker icon}$ 调整音量

遥控器

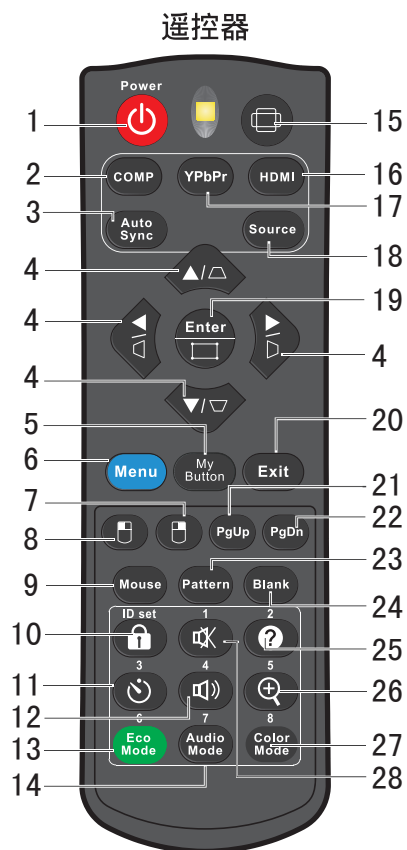

- | | |
|------------------------|---|
| 1. 电源开关 | 2. 计算机 |
| 3. 自动同步 | 4. $\triangle/\nabla/\triangleleft/\triangleright$ 垂直梯形失真校正
$\blacktriangle/\blacktriangledown/\blacktriangleleft/\blacktriangleright$ 四向选择键 |
| 5. 我的按键 | 6. 菜单键 |
| 7. 鼠标右键 | 8. 鼠标左键 |
| 9. 鼠标 | 10. 锁定/ID设定（无作用） |
| 11. 计时器 | 12. 音量 |
| 13. 灯泡设置 | 14. 音频设置 |
| 15. 宽高比 | 16. HDMI |
| 17. YPbPr（无作用） | 18. 信号源 |
| 19. 确认/ \square 角点调整 | 20. 退出 |
| 21. 上一页 | 22. 下一页 |
| 23. 测试画面 | 24. 空屏 |
| 25. 帮助 | 26. 放大 |
| 27. 色彩模式 | 28. 静音 |

安装电池

1. 按图示方向打开电池盖。

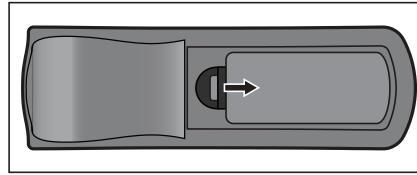

2. 按仓内的图示装入电池。

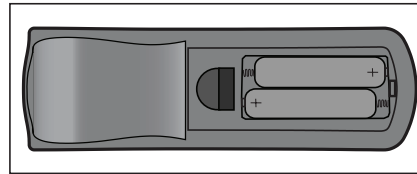

3. 盖上电池盖。

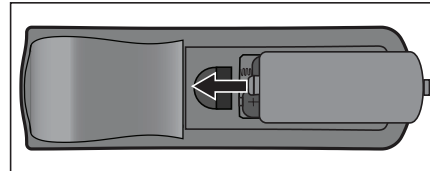

⚠ 小心

- 若更换电池时使用的电池类型不正确，存在爆炸危险。
- 按照相关指导说明处置废旧电池。
- 装入电池时，确保正极和负极朝向正确。

👉 注释

- 将电池放置在儿童够不到的地方。
- 长期不使用时，取出遥控器电池。
- 请勿对电池充电或将电池投入火中或水中。
- 请勿将废旧电池与家庭垃圾一起进行废弃处理。依照当地法规处置废旧电池。
- 若电池更换不当，存在爆炸危险。更换时只应使用制造商推荐的相同类型的电池。
- 电池应存放在阴凉干燥且避光的地方，远离火和水。
- 如果电池有漏液迹象，应擦除漏液，然后更换成新电池。如果漏液粘附到身体或衣物上，立即用水冲洗干净。

遥控器操作

将遥控器指向红外线遥控感应器，按下按钮。

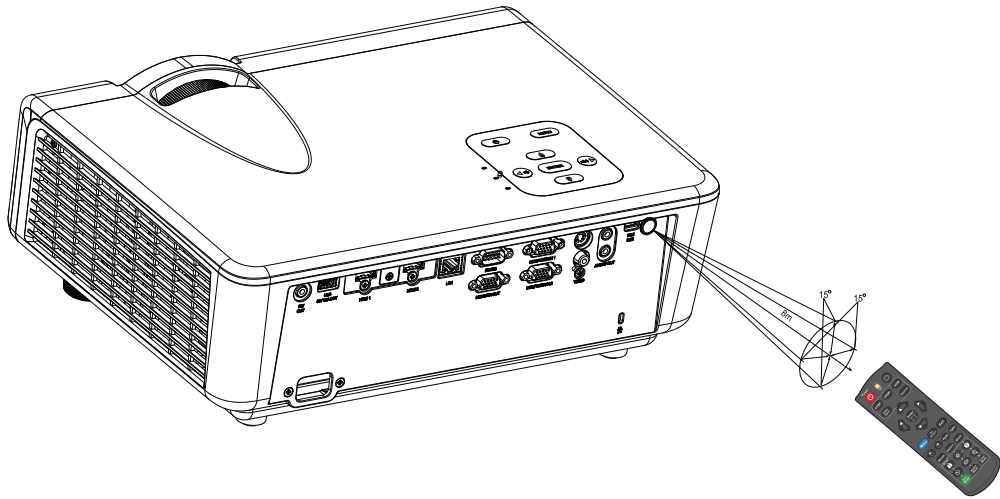

后部

☞ 注释

- 当阳光或荧光灯等其他强光源照射遥控感应器时，遥控器可能无法工作。
- 在能够看到遥控感应器的地方操作遥控器。
- 请勿摇晃遥控器或使其掉落。
- 将遥控器存放在阴凉干燥的地方。
- 请勿使水溅落到遥控器上或在其上面放置潮湿物品。
- 请勿拆解遥控器。

投影机安全设置

出于安全目的和防止非授权使用，此投影机提供了一个设置密码安全选项。可以使用屏幕显示 (OSD) 菜单设置密码。请参阅 [菜单使用] 部分详细了解 OSD 菜单操作。

* 如果设置密码保护后忘记了密码，则比较麻烦。我们建议将密码记下来保存到安全的地方，以便忘记方便找回。

设置密码

设置密码后，启动投影机后用户必须提供正确的密码。否则，不能使用投影机。

1. 打开OSD菜单并进入系统>安全设置菜单。
2. 按 [Enter],安全设置页将显示。
3. 选择电源锁定，然后按 ◀/▶ 并选择打开。
4. 右图显示 4个箭头键 (◀、▲、▼、▶) 各代表 4个数字 (1、2、3、4)。根据您希望设置的密码，按箭头键输入六位数密码。
5. 输入并确认密码。
完成密码设置后，OSD 菜单将返回安全设置页。
6. 按[退出]离开 OSD 菜单。

进入密码恢复过程

如果密码功能被激活，则每次开启投影机时都需要输入六位数密码。

1. 在您按下自动键 (Auto Sync) 3~5秒时，投影机会在屏幕上显示代码编号。
2. 写下该数字然后关闭投影机。
3. 向当地的服务中心获取帮助以对该数字进行解码。可能要求您提供购买文件凭证以证明您是投影机的授权用户。

更改密码

1. 打开 OSD 菜单，进入系统 > 安全设置 > 更改密码菜单接按 **Enter**。
2. 输入旧密码。
 - 如果密码正确，会显示另一条信息 “输入新密码”。
 - 如果密码不正确，会显示密码错误信息，然后显示信息 “输入当前密码” 让您重试。您可以按 **Menu/Exit** 取消修改或尝试其他密码。
3. 输入新密码。
4. 再次输入新密码确认。
5. 您已经为投影机成功指定了新密码。切记在下次开启投影机时输入新密码。
6. 如要退出 OSD 菜单，请按 **Menu/Exit**。

关闭密码功能

如要关闭密码保护，请返回系统 > 安全设置 > 电源锁定菜单，按 **Enter**。提示您输入密码。密码设置完毕后，OSD菜单返回电源锁定。按 ◀/▶ 以选择关闭。如要退出 OSD 菜单，请按 **Menu/Exit**。

在待机模式下使用投影机

投影机的一些功能可以在待机模式（已通电但没有开机）下使用。要使用这些功能，确保已打开**信号源 > 待机设置**下面相应的菜单，并且线缆已正确连接。有关连接方法，请参见第 6 页的“**打开 / 关闭投影机电源**”章。

启用 VGA 输出

选择**打开**将在 **VGA IN** 和 **VGA OUT** 插口正确连接到设备时输出 VGA 信号。投影机只输出从 **VGA IN** 接收到的信号。

启用音频输出

选择**打开**将在 **AUDIO IN** 插口正确连接到设备时输出音频信号。

调整音量

下面进行音量调整将影响到投影机扬声器。务必正确连接到投影机音频输入 / 输出插孔。

静音

1. 打开 OSD 菜单，进入 **基本 > 音频设置 > 静音**菜单。
2. 按 **◀ / ▶** 选择**打开**。
 - 如果可用，您可以按遥控器上的  打开和关闭投影机音频。

调整音量

1. 打开 OSD 菜单，进入 **基本 > 音频设置 > 音量**菜单。
2. 按 **◀ / ▶** 可选择所需音量。
 - 如果可用，您可以按遥控器上的  调整投影机音量。

菜单操作

此投影机提供多语言屏幕显示菜单，可用于调整图像和更改各项设置。

如何操作

1. 按 **Menu** 打开 OSD 菜单。
2. 显示 OSD 时，使用 ◀/▶ 选择主菜单中的任意功能。
3. 选择所需的主菜单项目后，按 ▼ 进入功能设置子菜单。
4. 使用 ▲/▼ 选择所需的项目，然后使用 ◀/▶ 调整设置。
5. 按 **Menu**，屏幕将返回主菜单或返回上一级菜单。
6. 按 **Menu** 或 **Exit** 离开并储存设置。

显示

宽高比

选择如何使画面适合屏幕：

- 自动：
成比例地调整图像大小，以在水平宽度或垂直宽度上与投影机的自然分辨率相匹配。您希望充分利用屏幕，而不改变源图像的宽高比。
- 4:3：
按比例调整图像，使其以 4:3 宽高比显示在屏幕中央，即在显示时不改变比例。
- 16:9：
按比例调整图像，使其以 16:9 宽高比显示在屏幕中央，即在显示时不改变比例。
- 16:10：
按比例调整图像，使其以 16:10 宽高比显示在屏幕中央，即在显示时不改变比例。
- 固有：
按原画面成像，即在显示时不改变比例。

梯形失真校正

手动校正因投影角度而产生的扭曲图像。

按投影机或遥控器上的梯形校正  显示梯形校正页面。

按  校正图像顶部的梯形失真。

按  校正图像底部的梯形失真。

位置

显示位置调整页面。此功能仅在选择了 PC 类型输入信号时可用。

相位

调整时钟相位以减轻图像变形。此功能仅在选择了 PC 类型输入信号时可用。

水平尺寸

调整图像水平宽度。此功能仅在选择了 PC 类型输入信号时可用。

变焦

可根据画面调整焦距。

过扫描

关闭/1/2/3/4/5

图像

色彩模式

对于不同类型的图像，分别有经过优化的相应工厂预设值供选择。

- 标准：最大化投影图像的亮度。此模式适合需要超高亮度的环境。
- 计算机：将RGB色彩纯度最大化以提供逼真的图像。
- 演示：适合在日光环境中演示，便于与 PC 和笔记本电脑颜色相匹配。
- 照片：适用于浏览照片。
- 电影：适合在较暗（微光）环境中播放彩色电影、数码相机拍摄的图片。

亮度

使图像变亮或变暗。

对比度

设置亮色区域和暗色区域之间的差异。

色温

设置色温：正常、冷色、暖色。

- 暖色：使图像的白色偏红。
- 正常：保持正常的白色调。
- 冷色：具有最高的色温，冷色能够使图像显示出比其他设置更多带蓝色的白色调。

按 ▲ / ▼ 高亮显示选择要修改的项目，然后按 ◀ / ▶ 调整值。

- 红色增益/绿色增益/蓝色增益 调整红色、绿色和蓝色的对比度。
- 红色偏移/绿色偏移/蓝色偏移 调整红色、绿色和蓝色的亮度。

高级

- Gamma：是指输入信号源与图像亮度之间的关系。
 1. 进入图像 > 高级菜单并按 [Enter]
 2. 按▲ / ▼选择 Gamma，然后按◀ / ▶选择所需设置。

- **Brilliant Color**

进入图像 > 高级 > Brilliant Color 菜单并按 ◀ / ▶ 调整值。

此功能利用色彩处理新算法和系统级增强，在提高亮度的同时，使投影图像更加逼真，颜色更加鲜明。通常在视频和自然风景看到的中等色调区域的亮度增加超过 50%，可以让投影机产生颜色逼真的图像。要取得此质量的图像，请选择所需亮度。如果不需要，请将此选项设为关。

- **降噪**

进入图像 > 高级 > 降噪菜单并按 ◀ / ▶ 调整值。

此功能可以减少图像不同媒体播放器产生的电子噪音。设置值越高，图像噪音越低。

• 色彩管理

只有在需要调节照明度的永久安装情况下，才需考虑使用色彩管理，例如长台会议室、阶梯教室或家庭影院。色彩管理提供色彩微调功能，按您的需求更精确地再现色彩。如果您购买了包含各种色彩测试图案并可用于测试显示器、电视和投影机色彩再现效果的测试盘，可将盘中的任何图像投影到屏幕上，然后使用色彩管理菜单进行调整。

1. 打开 OSD 菜单，转到图像 > 高级 > 色彩管理菜单。
2. 按 [Enter] 显示色彩管理页。
3. 选择原色，然后按 ◀/▶ 并从红色、绿色、青色、蓝色或洋红、黄色、中选择一种颜色。
4. 按 ▼ 选择色调，然后按 ◀/▶ 选择范围。扩大范围将包括由较高比例 2 种相似颜色组成的颜色。有关色彩之间的关系，请参看右边的图示。例如，如果选择红色并将范围设置为 0，您将只选择 投影图像的纯红色区域。增加范围将包括与黄色和洋红更接近的阴影。
5. 按 ▼ 并选择饱和度，然后根据自己的喜好按 ◀/▶ 调整其值。每项调整的效果将立即反映在图像上。例如，如果选择红色并将其值设置为 0，则只会影响纯红的饱和度。
饱和度是视频图像中相应颜色的量。设置越低，色彩饱和度越低。若设置为 0，则将该颜色从图像中完全去除。如果饱和度过高，该色彩就会太强，显得不真实。
6. 按 ▼ 并选择增益，然后根据自己的喜好按 ◀/▶ 调整其值。这会影响到您所选原色的对比度。每项调整的效果将立即反映在图像上。

重置颜色设置

- 复位 : 将当前图像模式恢复为出厂预设设置
- 取消 : 将所有设置（图片菜单中的用户 1 除外）恢复为出厂预设设置

电源管理

自动打开电源

信号处按 ◀/▶ 选择（VGA1/HDMI 1/ALL/无效）

直接开机处按 ◀/▶ 选择（无效/启用）

智能能源

自动关机处按 ◀/▶ 选择（无效/10分钟/20分钟/30分钟）

休眠计时器处按 ◀/▶ 选择（无效/30分钟/1小时/2小时/3小时/
4小时/8小时/12小时）

省电处按 ◀/▶ 选择（无效/启用）

待机设置

启用VGA Out处按 ◀/▶ 选择（关闭/打开）

活动音频输出处按 ◀/▶ 选择（关闭/打开）

基本

音频设置

- 静音（打开/关闭）
- 音量（◀ / ▶ 调整音量）

演示计时器

演示计时器可在屏幕上显示演示时间，有助于在演示时更好地控制时间。请按以下步骤使用此功能：

1. 进入基本 > 演示计时器菜单。
2. 按 [Enter] 显示演示计时器页。

选择计时器间隔并按◀ / ▶确认持续时间。持续时间可设置为1至5分钟，以1分钟为增幅，还可设置为5至240分钟，有5，10，15，20，60，120，240分钟选项。

 计时器激活后，复位计时器间隔时间将重新激活计时器。

- 按 ▼ 并选择计时器显示。然后按◀ / ▶选择是显示还是隐藏屏幕计时器。

选择	说明
永远显示	演示时间在屏幕上显示计时器。
1分钟/2分钟/3分钟	最后1/2/3分钟在屏幕上显示计时器。
永远不显示	演示时间隐藏计时器。

- 按 ▼ 并选择计时器位置，然后按◀ / ▶设置计时器位置。

右上角 → 右下角 → 左上角 → 左下角

- 按 ▼ 选择计时器计数方法，然后按◀ / ▶选择所需的计时器方法。

选择	说明
正数	从0增加到预设时间。
倒数	从预设时间减小到0。

要激活演示计时器，按▼，选择开始计数，然后按◀ / ▶选择是。退出OSD菜单后，计时器将开始计数。

如要取消计时器，请执行下列步骤：

1. 进入基本 > 演示计时器菜单。
2. 按 ▼，选择开始计数
3. 选择否，退出OSD菜单后，计时器将停止计数。

消息

打开/关闭

开机画面

关闭/蓝色/Sonnoc

我的按键

亮度/对比度/色彩/色调/锐度

高级

3D设置

- 3D Sync: 自动、关闭、帧序列、帧封装、顶部——底部、并排
- Save 3D Settings: 是/否
- 3D Sync Invert: 无效/启用

HDMI 设置

- HDMI 格式: 自动/RGB/YUV
- HDMI 范围: 自动/正常/增强

网络设置

配置有线局域网

在DHCP环境中:

1. 将RJ45 线一端连接到投影机的RJ45 局域网输入插口, 另一端连接到RJ45 端口。
2. 打开OSD 菜单并进入系统设置: 高级 > 网络设置
3. 选中DHC P, 然后按 ◀/▶ 选择打开。
4. 按 ▼ 选中应用, 然后按Enter。
5. 请等待约15-20秒钟, 然后重新进入有限局域网页面。将显示IP地址、子网掩码、默认网关和DNS 服务器设置。请记住IP地址中显示的IP地址。

* 如果IP地址仍未显示, 请与网络管理员联系。

如果 RJ45 线缆未正确连接, IP地址、子网掩码、默认网关和 DNS 服务器设置将显示 0.0.0.0。确认线缆已正确连接, 然后再次执行以上步骤。

如果要在投影机处在待机模式时连接到投影机, 将系统设置: 高级 > 网络设置 > 待机LAN 控制设置为打开。

在非DHCP环境中:

1. 重复以上步骤 1-2。
2. 选中 DHCP , 然后按 ◀/▶ 选择关闭。
3. 有关 IP地址、子网掩码、默认网关和DNS 服务器的设置信息, 请与您的ITS 管理员联系。
4. 按 ▼ 选择要修改的项目, 然后按 Enter。
5. 按 ◀/▶ 移动光标, 然后按 ▲/▼ 输入值。
6. 要保存设置, 按Enter。如果不要保存设置, 按Exit。
7. 按 ▼ 选中应用, 然后按 Enter。

* 如果RJ45 线缆未正确连接, IP地址、子网掩码、默认网关和DNS 服务器设置将显示 0.0.0.0。确认线缆已正确连接, 然后再次执行以上步骤。

如果要在待机模式下连接投影机, 请确认投影机开机后已将 DHCP 设置为关闭并获取了 IP地址、子网掩码、默认网关和DNS服务器信息。

光源设置

- 光源模式: 正常/省电/自定义
自定义可调整光源功率
- 光源时数: 正常/省电/自定义实数

动态黑色

打开/关闭

隐藏式字母

关闭/CC1/CC2/CC3/CC4

重置设置

复位/取消

系统

语言

选择语言

投影机位置

桌上正投/桌上背投/掉装背投/吊装正投

菜单设置

- 菜单显示时间：5秒/10秒/15秒/20秒/25秒/30秒
- 菜单位置：居中/左下角/右下角/左上角/右上角

高海拔设置

关闭/打开

快速自动搜索

打开/关闭

安全设置

- 更改密码
输入当前密码/输入新密码
- 电源锁定
打开/关闭

面板按键锁定

打开/关闭

12V触发器

打开/关闭

信息

信号源

显示当前信号源

色彩模式

显示在色彩模式菜单中选择的模式

分辨率

显示输入信号的原声分辨率

色彩系统

显示输入系统制式：RGB或YUV

IP地址

显示IP地址

MAC地址

显示MAC地址

固件版本

显示固件版本

维护

此投影机需要正确维护。应保持镜头清洁；否则，灰尘或斑点等会投影到屏幕上，降低图像质量。如需更换任何部件，请与经销商或专业服务人员联系。无论清洁投影机的任何部位，都应先关闭电源并拔掉电源线。

警告

- 切勿打开投影机的任何外盖。投影机内部存在危险电压，可能导致严重伤害。请勿尝试自行维修此产品。委托专业技术人员进行维修。

清洁镜头

用镜头清洁纸轻轻擦拭镜头。请勿用手触摸镜头。

清洁投影机外壳

用软布轻轻擦拭。如果灰尘和顽渍不容易去除，可以先将软布在水中或者水和中性清洁剂溶液中蘸湿后进行擦拭，然后用柔软的干布擦干。

注释

- 在开始维护工作之前，关闭投影机的电源，从电源插座上拔掉交流电源线。
- 在清洁之前，确保镜头已冷却。
- 请勿使用上面未提到的清洁剂或化学制品。请勿使用苯或稀释剂。
- 请勿使用化学喷雾剂。
- 只应使用软布或镜头纸。

规格

机型	D45WT
显示系统	DMD/0.65"
分辨率	WXGA(1280 x 800)
宽高比	原始 16:10
变焦比	N/A
投射比	0.49
影像尺寸 (对角线)	60" - 300"
光源	激光
输入端口 (标准)	VGA输入 (DB15针) x2、HDMI (V1.4带音频) x2、视频 (RCA) x1、 音频输入 (3.5毫米mini插孔) x1、S-视频x1
输出端口 (标准)	音频输出 (3.5毫米mini插孔) x1、USB(mini A型) 5V/1.5A x1、扬声器x1、 VGA输出 x1
控制端口	RS232 (9针1型) x1、USB(mini B型) x1、12V触发器x1、LANx1
扬声器	10 瓦
HDTV 兼容性	480i, 480p, 576i, 567p, 720p, 1080i, 1080p
视频兼容性	NTSC, PAL, SECAM, SDTV (480i/576i), EDTV (480p/576p), HDTV (720p, 1080i/p 60Hz)
扫描频率 水平频率 垂直频率	15 - 102 KHz 23 - 120 Hz
环境	运行时: 温度: 0°C 到 40°C 湿度: 10%-90% 存放时: 温度: -20°C 到 60°C 湿度: 10%-90%
电源要求	100-240 Vac、50/60 Hz、6.00A
功耗	290 W (最大)
待机功耗	< 0.50W
外形尺寸 (W x D x H)	384*282*148 毫米

注释: 设计和规格如有更改, 恕不另行通知。

外形尺寸

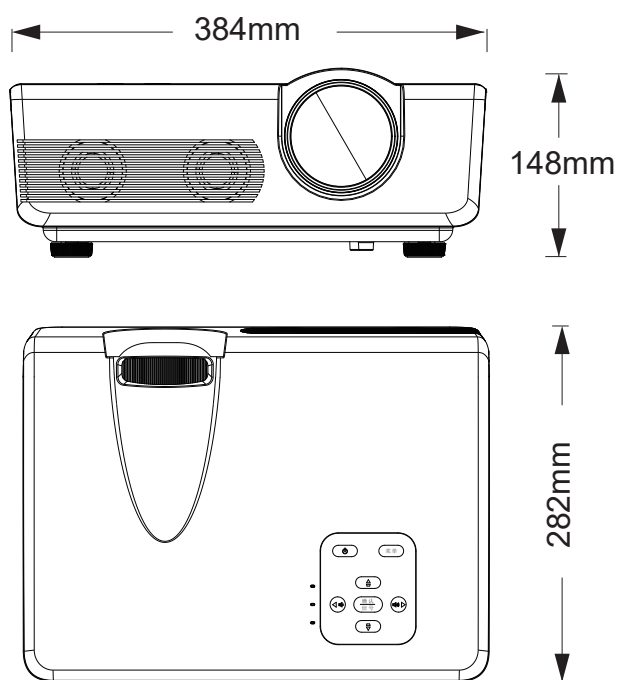

吊顶安装

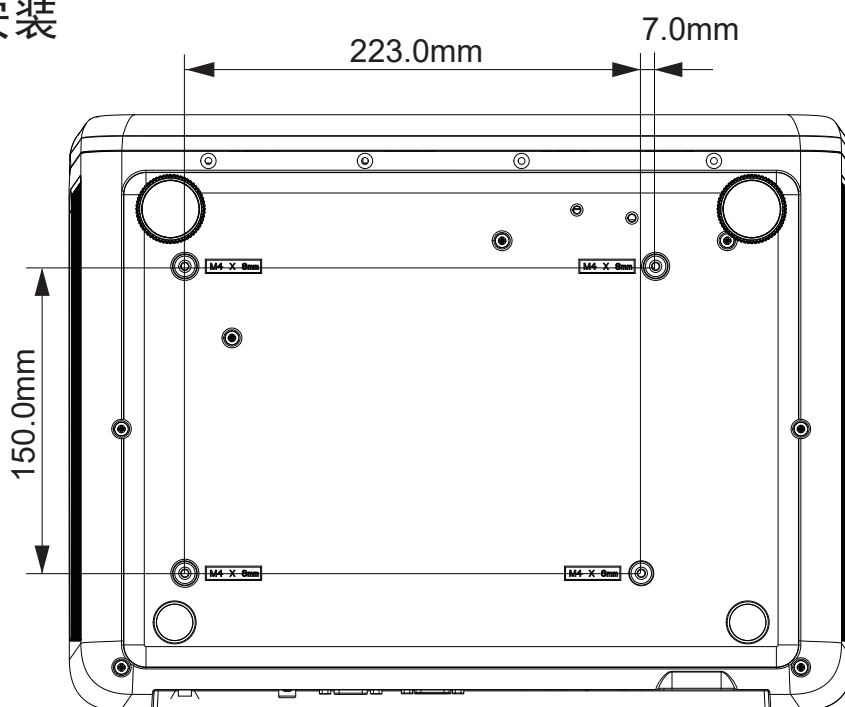

注: 建议使用 M4L8 螺丝用于固定使用吊装 M4 螺丝孔的投影机。(M4/ L8 x 4)

附录

故障排除

在送修投影机之前，请参考下面列出的现象和解决办法。如果问题仍然存在，请与当地经销商或服务中心联系。

启动问题

如果指示灯均不点亮：

- 确保电源线一端牢固连接到投影机，另一端插入通电的电源插座。
- 再按一次电源按钮。
- 拔掉电源线并等待一段时间，然后重新插入并按电源按钮。

图像问题

如果显示正在搜索信号源：

- 按 **Source** 选择激活的输入源。
- 确保外部信号源已连接并且打开电源。
- 对于计算机连接，请确保笔记本电脑的外部视频端口已开启。参阅计算机的手册。

如果图像聚焦不准：

- 当显示屏幕菜单时，调节聚焦拨杆。
- 检查投影镜头是否需要清洁。
- 如果使用计算机连接时图像闪烁或不稳定：
- 按 **Menu**，进入 **显示**，然后调整 **相位**或**水平尺寸**。

遥控器问题

如果遥控器不工作：

- 确认没有物体挡住投影机前部的遥控接收器。在有效范围内使用遥控器。
- 将遥控器对着屏幕或者投影机的前部。
- 移动遥控器，使其直接位于投影机的前面，而不是在侧面很远的地方。

RS-232 命令和配置

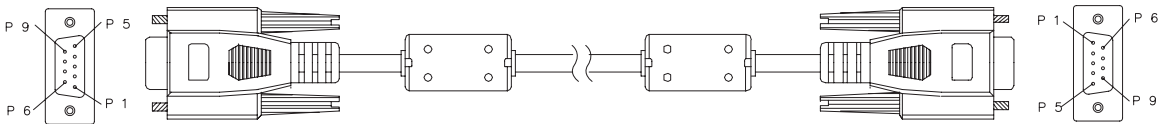

D-Sub 9 针

1	1 CD
2	RXD
3	TXD
4	DTR
5	GND
6	DSR
7	RTS
8	CTS
9	RI

导线清单

C1	色彩	C2
1	黑色	1
2	棕色	3
3	红色	2
4	橙色	6
5	黄色	5
6	绿色	4
7	蓝色	8
8	紫色	7
9	白色	9
SHELL	DW	SHELL

波特率	115200 bps
数据长度	8 位
奇偶校验检查	没有
停止位	1 位
流控制	没有

<RS232 Command List>

FUNCTION	Status	Operation	cmd
Power	Write	On	0x06 0x14 0x00 0x04 0x00 0x34 0x11 0x00 0x00 0x5D
		Off	0x06 0x14 0x00 0x04 0x00 0x34 0x11 0x01 0x00 0x5E
	Read	Power status (ON/OFF)	0x07 0x14 0x00 0x05 0x00 0x34 0x00 0x00 0x11 0x00 0x5E
High Altitude Mode	Write	High Altitude Mode OFF	0x06 0x14 0x00 0x04 0x00 0x34 0x11 0x0C 0x00 0x69
		High Altitude Mode ON	0x06 0x14 0x00 0x04 0x00 0x34 0x11 0x0C 0x01 0x6A
	Read	High Altitude Mode status	0x07 0x14 0x00 0x05 0x00 0x34 0x00 0x00 0x11 0x0C 0x6A
Lamp Mode	Write	Normal	0x06 0x14 0x00 0x04 0x00 0x34 0x11 0x10 0x00 0x6D
		Eco	0x06 0x14 0x00 0x04 0x00 0x34 0x11 0x10 0x01 0x6E
	Read	Lamp Mode status	0x07 0x14 0x00 0x05 0x00 0x34 0x00 0x00 0x11 0x10 0x6E
Message	Write	Message OFF	0x06 0x14 0x00 0x04 0x00 0x34 0x11 0x27 0x00 0x84
		Message ON	0x06 0x14 0x00 0x04 0x00 0x34 0x11 0x27 0x01 0x85
	Read	Message status	0x07 0x14 0x00 0x05 0x00 0x34 0x00 0x00 0x11 0x27 0x85
Projector Position	Write	Front Table	0x06 0x14 0x00 0x04 0x00 0x34 0x12 0x00 0x00 0x5E
		Rear Table	0x06 0x14 0x00 0x04 0x00 0x34 0x12 0x00 0x01 0x5F
		Real ceiling	0x06 0x14 0x00 0x04 0x00 0x34 0x12 0x00 0x02 0x60
		Front ceiling	0x06 0x14 0x00 0x04 0x00 0x34 0x12 0x00 0x03 0x61
	Read	Projector Position status	0x07 0x14 0x00 0x05 0x00 0x34 0x00 0x00 0x12 0x00 0x5F
3D Sync	Write	Off	0x06 0x14 0x00 0x04 0x00 0x34 0x12 0x20 0x00 0x7E
		TI 3D DLP Link	0x06 0x14 0x00 0x04 0x00 0x34 0x12 0x20 0x01 0x7F
	Read	3D Sync Status	0x07 0x14 0x00 0x05 0x00 0x34 0x00 0x00 0x12 0x20 0x7F
3D Sync Invert	Write	Off	0x06 0x14 0x00 0x04 0x00 0x34 0x12 0x21 0x00 0x7F
		On	0x06 0x14 0x00 0x04 0x00 0x34 0x12 0x21 0x01 0x80
	Read	3D Sync Invert Status	0x07 0x14 0x00 0x05 0x00 0x34 0x00 0x00 0x12 0x21 0x80

<RS232 Command List>

Contrast	Write	Contrast decrease	0x06 0x14 0x00 0x04 0x00 0x34 0x12 0x02 0x00 0x60
		Contrast increase	0x06 0x14 0x00 0x04 0x00 0x34 0x12 0x02 0x01 0x61
	Read	Contrast	0x07 0x14 0x00 0x05 0x00 0x34 0x00 0x00 0x12 0x02 0x61
Brightness	Write	Brightness decrease	0x06 0x14 0x00 0x04 0x00 0x34 0x12 0x03 0x00 0x61
		Brightness increase	0x06 0x14 0x00 0x04 0x00 0x34 0x12 0x03 0x01 0x62
	Read	Brightness	0x07 0x14 0x00 0x05 0x00 0x34 0x00 0x00 0x12 0x03 0x62
Aspect ratio	Write	Aspect ratio Auto	0x06 0x14 0x00 0x04 0x00 0x34 0x12 0x04 0x00 0x62
		Aspect ratio 4:3	0x06 0x14 0x00 0x04 0x00 0x34 0x12 0x04 0x02 0x64
		Aspect ratio 16:9	0x06 0x14 0x00 0x04 0x00 0x34 0x12 0x04 0x03 0x65
	Read	Aspect Ratio	0x07 0x14 0x00 0x05 0x00 0x34 0x00 0x00 0x12 0x04 0x63
Auto Adjust	Execute		0x06 0x14 0x00 0x04 0x00 0x34 0x12 0x05 0x00 0x63
Color Temperature	Write	Color Temperature Warm	0x06 0x14 0x00 0x04 0x00 0x34 0x12 0x08 0x00 0x66
		Color Temperature Normal	0x06 0x14 0x00 0x04 0x00 0x34 0x12 0x08 0x01 0x67
		Color Temperature Cool	
	Read	Color Temperature status	0x07 0x14 0x00 0x05 0x00 0x34 0x00 0x00 0x12 0x08 0x67
Blank	Write	Blank ON	0x06 0x14 0x00 0x04 0x00 0x34 0x12 0x09 0x01 0x68
		Blank OFF	0x06 0x14 0x00 0x04 0x00 0x34 0x12 0x09 0x00 0x67
	Read	Blank status	0x07 0x14 0x00 0x05 0x00 0x34 0x00 0x00 0x12 0x09 0x68
Primary color	Write	Original Color R	0x06 0x14 0x00 0x04 0x00 0x34 0x12 0x10 0x00 0x6E
		Original Color G	0x06 0x14 0x00 0x04 0x00 0x34 0x12 0x10 0x01 0x6F
		Original Color B	0x06 0x14 0x00 0x04 0x00 0x34 0x12 0x10 0x02 0x70
		Original Color C	0x06 0x14 0x00 0x04 0x00 0x34 0x12 0x10 0x03 0x71
		Original Color M	0x06 0x14 0x00 0x04 0x00 0x34 0x12 0x10 0x04 0x72
		Original Color Y	0x06 0x14 0x00 0x04 0x00 0x34 0x12 0x10 0x05 0x73
	Read	Original Color status	0x07 0x14 0x00 0x05 0x00 0x34 0x00 0x00 0x12 0x10 0x6F

<RS232 Command List>

Hue	Write	Hue decrease	0x06 0x14 0x00 0x04 0x00 0x34 0x12 0x11 0x00 0x6F
		Hue increase	0x06 0x14 0x00 0x04 0x00 0x34 0x12 0x11 0x01 0x70
	Read	Hue	0x07 0x14 0x00 0x05 0x00 0x34 0x00 0x00 0x12 0x11 0x70
Saturation	Write	Saturation decrease	0x06 0x14 0x00 0x04 0x00 0x34 0x12 0x12 0x00 0x70
		Saturation increase	0x06 0x14 0x00 0x04 0x00 0x34 0x12 0x12 0x01 0x71
	Read	Saturation	0x07 0x14 0x00 0x05 0x00 0x34 0x00 0x00 0x12 0x12 0x71
Gain	Write	Gain decrease	0x06 0x14 0x00 0x04 0x00 0x34 0x12 0x13 0x00 0x71
		Gain increase	0x06 0x14 0x00 0x04 0x00 0x34 0x12 0x13 0x01 0x72
	Read	Gain	0x07 0x14 0x00 0x05 0x00 0x34 0x00 0x00 0x12 0x13 0x72
Freeze	Write	Freeze ON	0x06 0x14 0x00 0x04 0x00 0x34 0x13 0x00 0x01 0x60
		Freeze OFF	0x06 0x14 0x00 0x04 0x00 0x34 0x13 0x00 0x00 0x5F
	Read	Freeze status	0x07 0x14 0x00 0x05 0x00 0x34 0x00 0x00 0x13 0x00 0x60
Source input	Write	Input source VGA	0x06 0x14 0x00 0x04 0x00 0x34 0x13 0x01 0x00 0x60
		Input source VGA2	0x06 0x14 0x00 0x04 0x00 0x34 0x13 0x01 0x08 0x68
		Input source HDMI	0x06 0x14 0x00 0x04 0x00 0x34 0x13 0x01 0x03 0x63
		Input source Composite	0x06 0x14 0x00 0x04 0x00 0x34 0x13 0x01 0x05 0x65
		Input source SVIDEO	0x06 0x14 0x00 0x04 0x00 0x34 0x13 0x01 0x06 0x66
	Read	Source	0x07 0x14 0x00 0x05 0x00 0x34 0x00 0x00 0x13 0x01 0x61
Quick Auto Search	Write	Quick Search ON	0x06 0x14 0x00 0x04 0x00 0x34 0x13 0x02 0x01 0x62
		Quick Search OFF	0x06 0x14 0x00 0x04 0x00 0x34 0x13 0x02 0x00 0x61
	Read	Quick Search status	0x07 0x14 0x00 0x05 0x00 0x34 0x00 0x00 0x13 0x02 0x62
Mute	Write	Mute on	0x06 0x14 0x00 0x04 0x00 0x34 0x14 0x00 0x01 0x61
		Mute off	0x06 0x14 0x00 0x04 0x00 0x34 0x14 0x00 0x00 0x60
	Read	Mute status	0x07 0x14 0x00 0x05 0x00 0x34 0x00 0x00 0x14 0x00 0x61
Volume	Write	Increase Volume	0x06 0x14 0x00 0x04 0x00 0x34 0x14 0x01 0x00 0x61
		Decrease Volume	0x06 0x14 0x00 0x04 0x00 0x34 0x14 0x02 0x00 0x62
	Read	Volume	0x07 0x14 0x00 0x05 0x00 0x34 0x00 0x00 0x14 0x03 0x64
Lamp Time	Write	Reset Lamp usage hour	0x06 0x14 0x00 0x04 0x00 0x34 0x15 0x01 0x00 0x62
	Read	Lamp usage hour	0x07 0x14 0x00 0x05 0x00 0x34 0x00 0x00 0x15 0x01 0x63

产品中有毒有害物质或元素的名称及含量列表

依据中国政府针对“电子信息产品污染控制管理办法”为控制和减少电子信息产品废弃后对环境造成的污染，促进生产和销售低污染电子信息产品，保护环境和人体健康，仅提供有关本产品可能含有有毒及有害物质如下：

部件名称	有毒有害物质或元素					
	铅 (Pb)	汞 (Hg)	镉 (Cd)	六价铬 (Cr (VI))	多溴联苯 (PBB)	多溴二苯醚 (PBDE)
光机引擎 (铝或铝镁合金)	X	O	O	O	O	O
镜头	X	O	O	O	O	O
灯泡	X	X	O	O	O	O
点灯器	X	O	O	O	O	O
弹片 (快削磷铜)	X	O	O	O	O	O
风扇组件	X	O	O	O	O	O
灯泡盖保护开关	O	O	X	O	O	O
温度开关	O	O	X	O	O	O
基板组件	X	O	O	O	O	O
缆线, 线材	X	O	O	O	O	O
电源线	X	O	O	O	O	O
电源插座组件	X	O	O	O	O	O
金属件 (快削磷铜, 铜钉等)	X	O	O	O	O	O
遥控器	X	O	O	O	O	O

O: 表示该有毒有害物质在该部件所有均质材料中的含量均在 SJ/T11363-2006 标准规定的限量要求以下。
X: 表示该有毒有害物质至少在该部件的某一均质材料中的含量超出 SJ/T11363-2006 标准规定的限量要求。
备注: 鉴于欧盟与中国对于 RoHS 的不同规定, 本一体机产品符合欧盟 RoHS 指令 (电气、电子设备中限制使用某些有害物质指令), 本表中标有“X”的所有部件均为欧盟 ROHS 指令所允许例外的部件。

声明

此为A级产品，在生活环境中该产品可能会造成无线电干扰，这种情况下需要用户对其干扰采取切实可行的措施。